

S3215L

LEICHTE BATTERIE-SCHERENARBEITSBÜHNE



- Niedriges Gewicht und geringe Bodenlast
- Robuste Konzeption für raue Einsatzbedingungen
- Passt durch eine Standardtür
- Sehr Bediener- und Wartungsfreundlich
- Ideal für Innen- und Außeneinsätze mit Bodenlastbeschränkungen

 **snorkel**TM
www.snorkellifts.com

LEICHTE BATTERIE- SCHERENARBEITSBÜHNE

S3215L

ABMESSUNGEN	S3215L
Max. Arbeitshöhe	6,6m
Max. Plattformhöhe (A)	4,6m
Plattformabmessungen	0,68m x 1,9m
Gesamtlänge (mit Stufe) (C)	2,1m
Gesamtlänge (ohne Stufe)	2,0m
Breite (D)	0,81m
Bauhöhe (B)	1,9m
Höhe (Geländer abgeklappt)	63mm
Bodenfreiheit (angehoben)	19mm

LEISTUNGSDATEN	
Plattformkapazität (SWL)	305kg
Max. Fahrhöhe	12,5m/s
Max. Windgeschwindigkeit	4,6m
Max. Fahrgeschwindigkeit (abgesenkt)	3,2 km/h
Max. Fahrgeschwindigkeit (angehoben)	0,6km/h
Heben/Senken	20/38 sek
Steigfähigkeit	25%
Innerer Wenderadius	0,1m
Äusserer Wenderadius	1,63m
Reifen	12 x 4 nicht markierend
Bedienung	proportional
Fahrssystem	hydraulischer 2 rad antrieb

ENERGIEVERSORGUNG	
Energiequelle	24V DC batterie
Ladegerät	90 - 240V, 25amp

GEWICHT	
Eigengewicht	955kg
Bodenlast bei max. Beladung	951 9kg/m ²

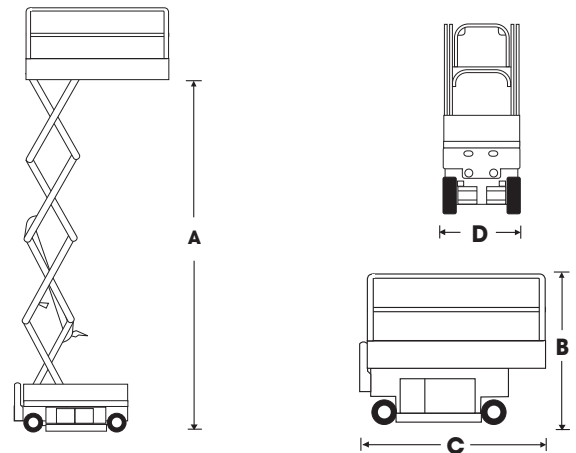

STANDARDMERKMALE

- Aluminiumplattform
- Nicht-markierende Reifen
- Ausschwenkbare Wartungsträger
- Plattform-Doppelpendeltüren
- Absenkalarm
- Bewegungsalarm
- Tragfähigkeit, Inneneinsatz: 2 Personen + Werkzeug
- Tragfähigkeit, Außeneinsatz: 1 Personen + Werkzeug
- Proportionalsteuerung
- Stromkabel zur Plattform zur nachtr. Ausrüstung mit Steckdose
- Kabel-Fernbedienung für Verladearbeiten
- Betriebsstundenzähler & eingebaute Diagnoseanzeige
- Integriertes Batterieladegerät
- Batterieladeanzeige
- Gelbes Rundumlicht
- Kran-Anschlagpunkte und Gabelstaplertaschen
- Zwei Anschlagpunkte für Sicherungsgeschirr
- Gleitplatten für Scherenrollen (2 Stück)
- 2 Jahre Garantie auf Ersatzteile und Arbeiten, 5 Jahre auf Strukturbauteile
- CE-Zulassung

OPTIONEN

- Sonderlackierung
- Druckluftleitung zur plattform
- Schutzpaket "Flugzeug"
- Biologisch abbaubares hydrauliköl
- Sekundäres Schutzsystem Snorkel Guard™
- Wechselrichter
- Snorkel OnSite™ Telematik

WENDERADIUS

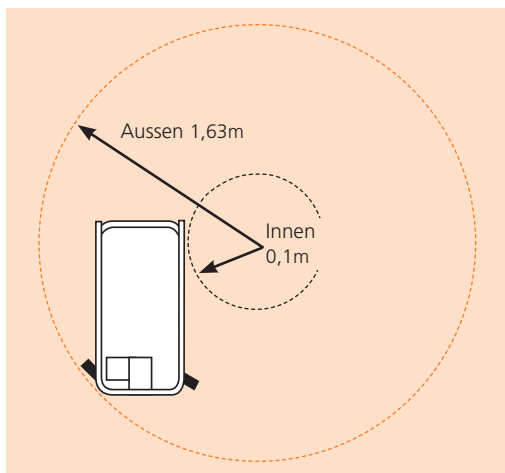

snorkel www.snorkellifts.com

Vigo Centre, Birtley Road,
Washington, Tyne & Wear,
NE38 9DA, U.K.

t: +44 (0) 845 1550 057
e: sales.emea@snorkellifts.com